

プレートコイル 特殊加工

タンク内側の形状に合わせた曲げ加工
丸型タンクはもちろん、角型タンクに合わせた加工も可能！

角型タンクの四隅に設置を検討する場合

<曲げ加工>

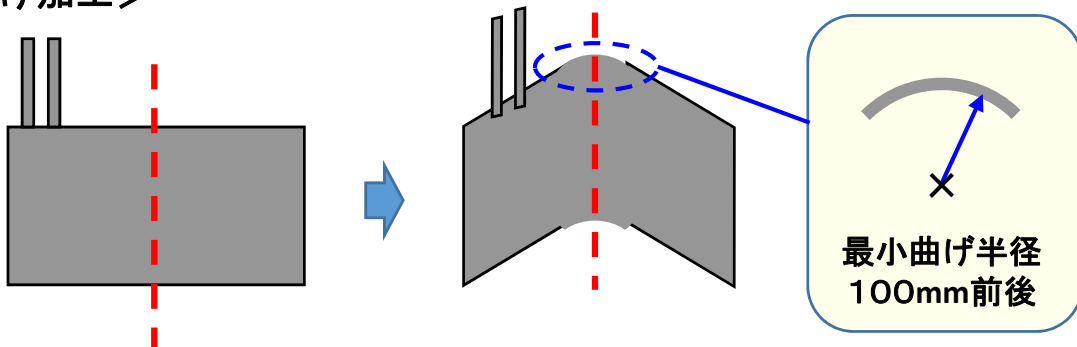

例) 以下の様なスペースを有効利用する事も可能です。

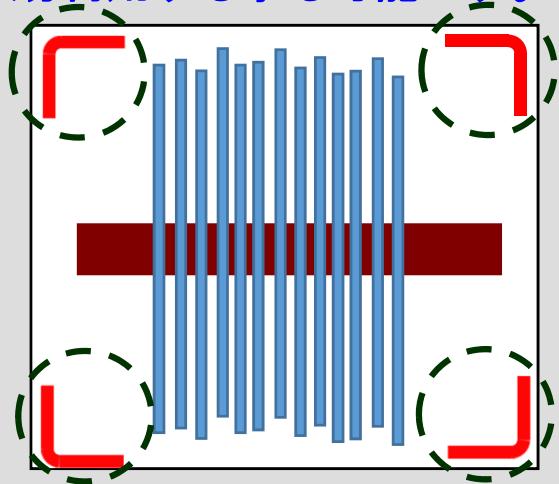
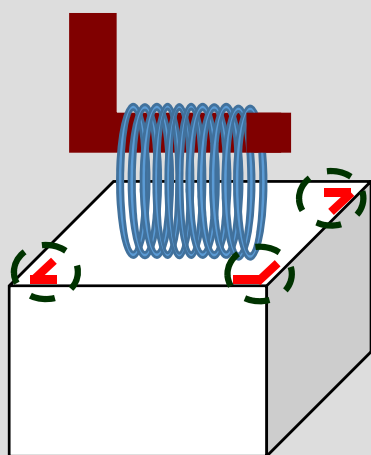

曲げ加工プレートコイル設置

メリット・特徴

- タンク内のデッドスペースを有効利用可能！
- 品物や治具との接触の可能性が無い箇所へ設置することで、プレートコイルの破損を未然に防ぐ事も可能！